

MagiX 30

Sähkö-mekaaninen kaksoissaksinostin, 3 t nostokyky



Soveltuu

- Check-in
- Korjaus ja huolto

Hyväksynyt / suositukset

- Renault
- Volvo

Kuvaus:

- Tupla master / slave- systeemi
- Ohjausyksikkö integroidulla pumppuyksiköllä ja hätäsignaalilla
- Sähkösynkronisaatio
- Hätälaskeventtiili
- Vahva saksirakenne
- Ei mekaanista yhteyttä saksien välillä
- Optimaalinen pääsy ajoneuville
- Matala minimikorkeus

Vakiovärit:

- Nostosillat & saksi: RAL 7016 – grey
- Rampit: RAL 3020 – red

Versiot:

- Saatavana eri jännitteillä
- Pinta- tai upotusasennukseen
- S = pinta-asennus
- I = upotusasennus
- G = galvanoidut nostosillat ja pohjakehikko

Lisävarusteet:

- LED-valaisinsarja pinta-asennettavaan malliin
- Kiila-ankkurit
- Sarja nostotyynyjä, 40, 60, 70, 80 and 100 mm

Erikoisvärejä saatavana tilauksesta!



Skannaa QR-Koodi

saadaksesi lisää tietoa tuotteesta.

Lisätietoja www.autopstenhoj.com /
www.tecalemit.fi

Tekniset tiedot

Nostokyky	3,000 kg
Nostokorkeus	1,845 mm
Työskentelykorkeus	S: 1,950 mm I: 1,845 mm + Kumityynyt
Nosto- ja laskuaika	45 (40) sec.
Moottori	2.2 kW
Jännite	3x230 / 400V – 50 Hz

Nostosillat

Siltojen pituus	1,490 – 2,040 mm
Siltojen leveys	670 mm
Siltojen välinen etäisyys	720 mm
Min. korkeus	105 mm
Upotuksen syvyys	S: 0 mm I: 105 mm

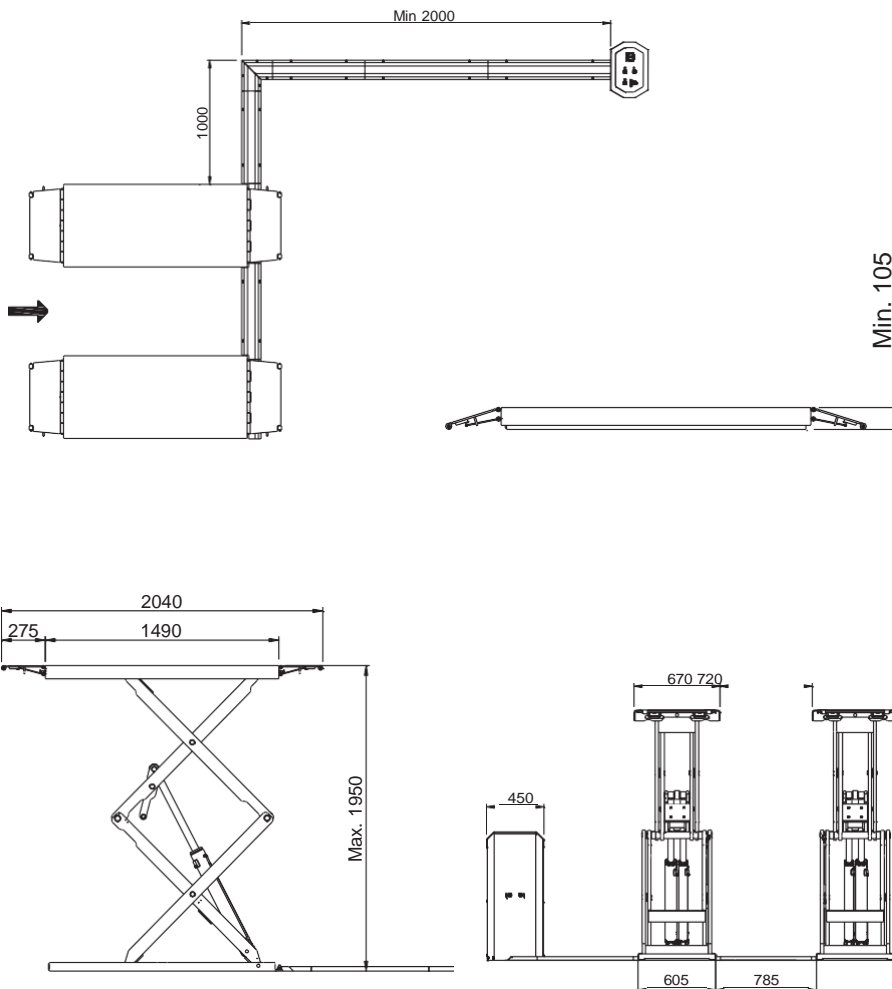

Saatavana galvanoidulla pohjakehikolla

