

# MagiX 35 LSMG

Sähkö-mekaaninen matalasaksinostin, 3,5 t nostokyky



## Soveltuu

- Korjaus ja huolto
- Renkaanvaihto

## Kuvaus:

- Tupla hydrauliiikka systeemi, 2 sylinteriä jokaisessa saksessa, ei tarvetta paineilmalle tai mekaaniselle lukitukselle
- Siirrettävä käyttöyksikkö painonapeilla, integroitu pumppuyksikkö ja hätäsignaali
- Mekaaninen synkronointi poikkitangoilla
- Hätä-laskuventtiili avattavissa manuaalisesti
- Vahva saksirakenne
- Rampit ja nostosillat tehty kyynelpelistä, helpottaa nostimelle ajoa märilläkin renkailla
- Pohjakehikko, nostosillat ja rampit vakiona galvanoitu
- Matala minimi korkeus helpottaa nostimelle ajoa
- Siirtolaite mukana vakiona, sisältää: pyörät ja siirtotanko
- Kumityyny 1 sarja = 4 kpl, H=40 mm vakiona toimituksessa

## Vakiovärit:

- Nostosillat & rampit: galvanoitu
- Sakset: RAL 7016 – grey

## Versiot:

- Saatavana eri jännitteillä

## Lisätarvikkeet:

- Kiila-ankkurit
- Sarja kumityynyjä, 20, 40, 60, 70, 80 ja 100 mm



Skannaa QR-Koodi  
saadaksesi lisää tietoa tuotteesta.

Lisätietoja [www.autopstenhoj.com](http://www.autopstenhoj.com) /  
[www.tecalemit.fi](http://www.tecalemit.fi)

#### Tekniset tiedot

Nostokyky	3,500 kg
Nostokorkeus	855 mm
Työskentelykorkeus	960 mm + Kumityyny
Nosto- ja laskuaika	20 sec.
Moottori	2.2 kW
Jännite	3Ph - 230/400V - 50 / 60 Hz

#### Nostosillat

Siltojen pituus	1,400 – 1,974 mm
Siltojen leveys	480 mm
Siltojen välinen etäisyys	1,000 mm
Min. korkeus	105 mm
Upotuksen syvyys	0 mm

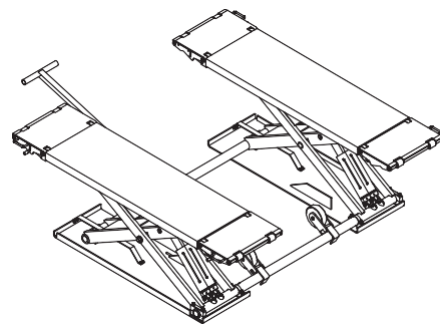
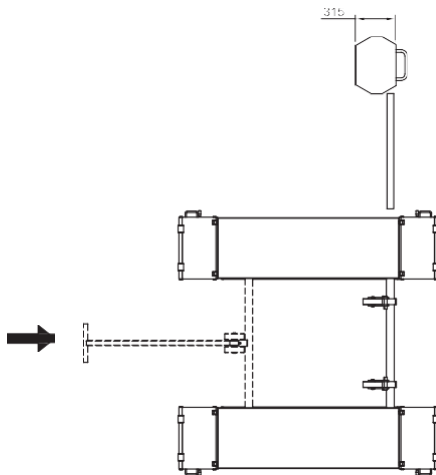
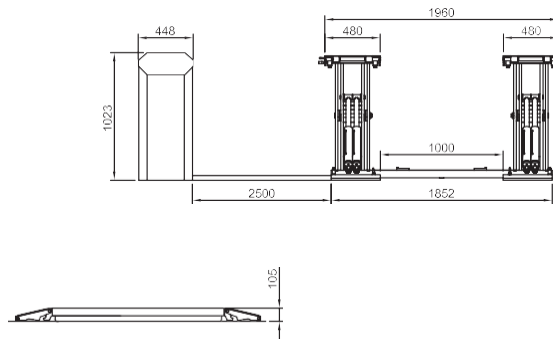
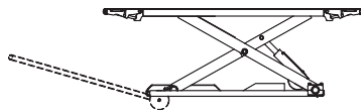
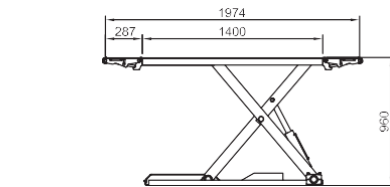

Tupla hydraulikka systeemi, ei  
tarvetta paineilmalle



Siirtolaite nostimen liikuttamiseen



Vakaat, galvanoidit rampit tehty  
kynnepelistä